

2 PLANTA BAIXA - DEMOLIR
1 : 100

RUA ELOY RICCI

3 PLANTA DE COBERTURA - DEMOLIÇÃO
1 : 100

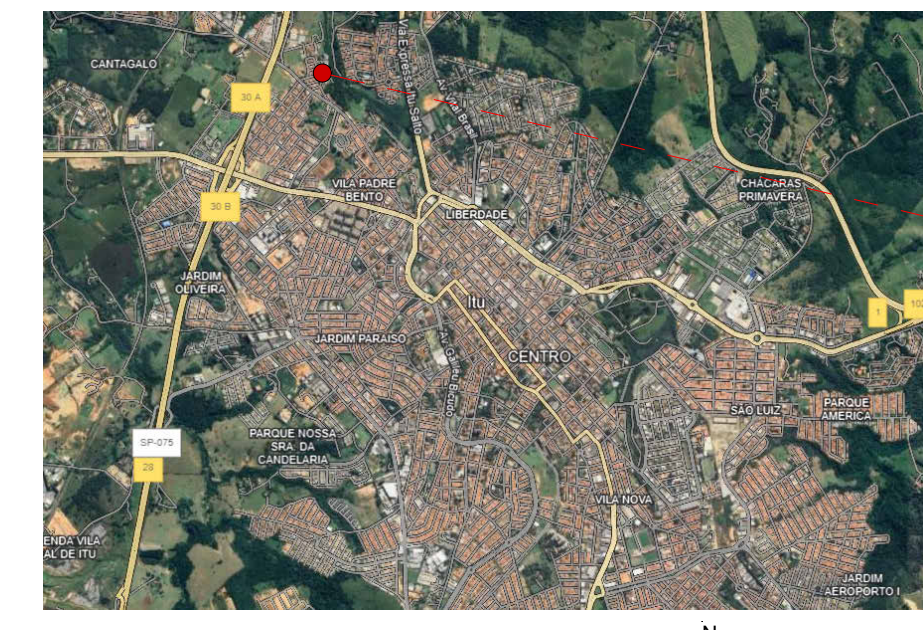
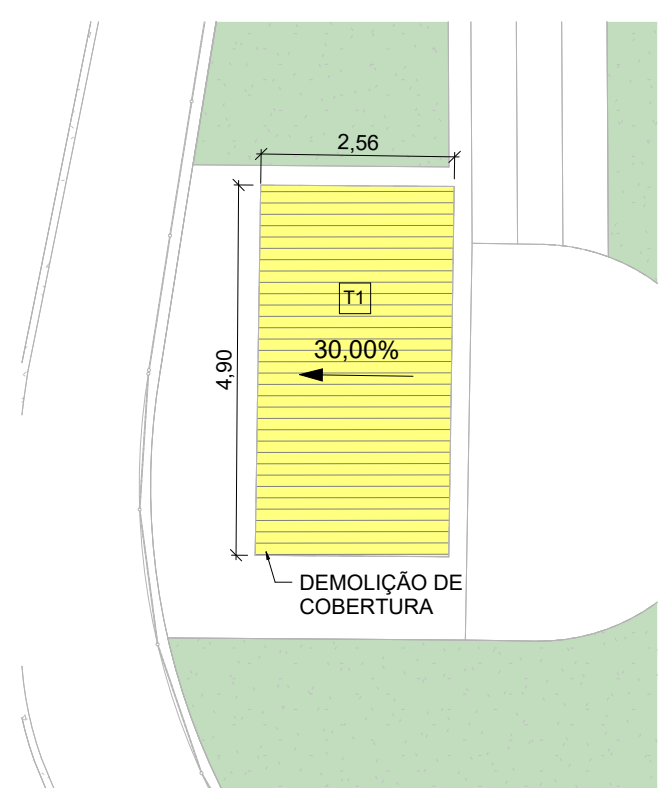

1 PLANTA DE LOCALIZAÇÃO
1 : 500
LATITUDE: 23°14'48"S LONGITUDE: 47°18'48"W



Marca de tipo	DESCRIÇÃO	ÁREA (m²)
V1	Limpeza de vegetação e entulho existentes	33,50

ITEM	DESCRIÇÃO	QUANT.
E01	Trave de futebol (quadra descoberta)	2

Marca de tipo	DESCRIÇÃO	ÁREA (m²)
V01	Limpeza de vegetação e grama existentes	504,52

ITEM	DESCRIÇÃO	ÁREA (m²)
A1	Cerca em arame farpado com mourões de concreto, com ponta inclinada	445,85
A2	Alambrado em tela de aço galvanizado de 2", montantes metálicos retos	533,74

ITEM	DESCRIÇÃO	ÁREA (m²)
PA4	Parede de alvenaria 15 cm	34,47

Marca de tipo	DESCRIÇÃO	ÁREA (m²)
PI01	Piso em concreto	7,22
PI02	Revestimento cerâmico	5,33
PI03	Demolição da arquibancada	3,15

Marca	DESCRIÇÃO	QUANTIDADE	ALTURA (m)	LARGURA (m)
P1	Porta de abrir 1 folha Madeira	2	2,10	0,84
P2	Portão de abrir em grade de aço galvanizado eletrofundida, malha 65 x 132 mm, e pintura eletrostática	1	2,28	1,50
P3	Portão de abrir em grade de aço galvanizado eletrofundida, malha 65 x 132 mm, e pintura eletrostática	1	2,28	1,80

ITEM	DESCRIÇÃO	QUANTIDADE	LARGURA (m)	ALTURA (m)	ALTURA DO PEITORIL (m)
J01	Janela esquadria de alumínio - 1 folha basculante	2	0,54	0,54	1,54

ITEM	DESCRIÇÃO	ÁREA(m²)
T1	Demolição de telha existente	13,10

- NOTAS DO PROJETO:
1. VERIFICAR PROJETOS DE ARQUITETURA E COMPLEMENTARES DE INSTALAÇÕES;
 2. CONFERIR TODAS AS MEDIDAS NO LOCAL;
 3. SEGUIR INSTRUÇÕES DE INSTALAÇÃO / APLICAÇÃO DOS FORNECEDORES

REV.	DESCRIÇÃO	DATA	POR	APROV.
03	REVISÃO DE PROJETO	11/04/2024	FRANCISCO NETTO	
02	REVISÃO DE PROJETO	10/04/2024	JULIA BARBATTI	
01	SUPRIMIR ILUMINAÇÃO DO PROJETO	06/03/2024	JULIA BARBATTI	
00	EMISSÃO INICIAL	30/11/2023	JULIA BARBATTI	

ESTE DOCUMENTO É DE PROPRIEDADE DA PREFEITURA MUNICIPAL E NÃO PODE SER REPRODUZIDO OU USADO PARA QUALQUER FINALIDADE DIFERENTE DAQUELA PARA A QUAL ESTÁ SENDO FORNECIDO

Guilherme dos Reis Gazzola
Prefeito do Município de Itu

Mirela S. França
CAL: N.º 1416407-8

URBANO
PREFEITURA MUNICIPAL DE ITU
1.667 m²

ENDEREÇO
RUA ELOY RICCI, VILA BANDEIRANTES, ITU/SP

TÍTULO
PROJETO BÁSICO DE ARQUITETURA

RESPONSÁVEL	ARTIST	DESENHO	APROV.
MIRELA S. FRANÇA	14049007	JULIA BARBATTI	
ESCALA INDICADA	Nº DO PPI	FEITO	FOLHA
11/04/2024	ARQ/03	REV.	01

03

RUA CAMILO GIANINI

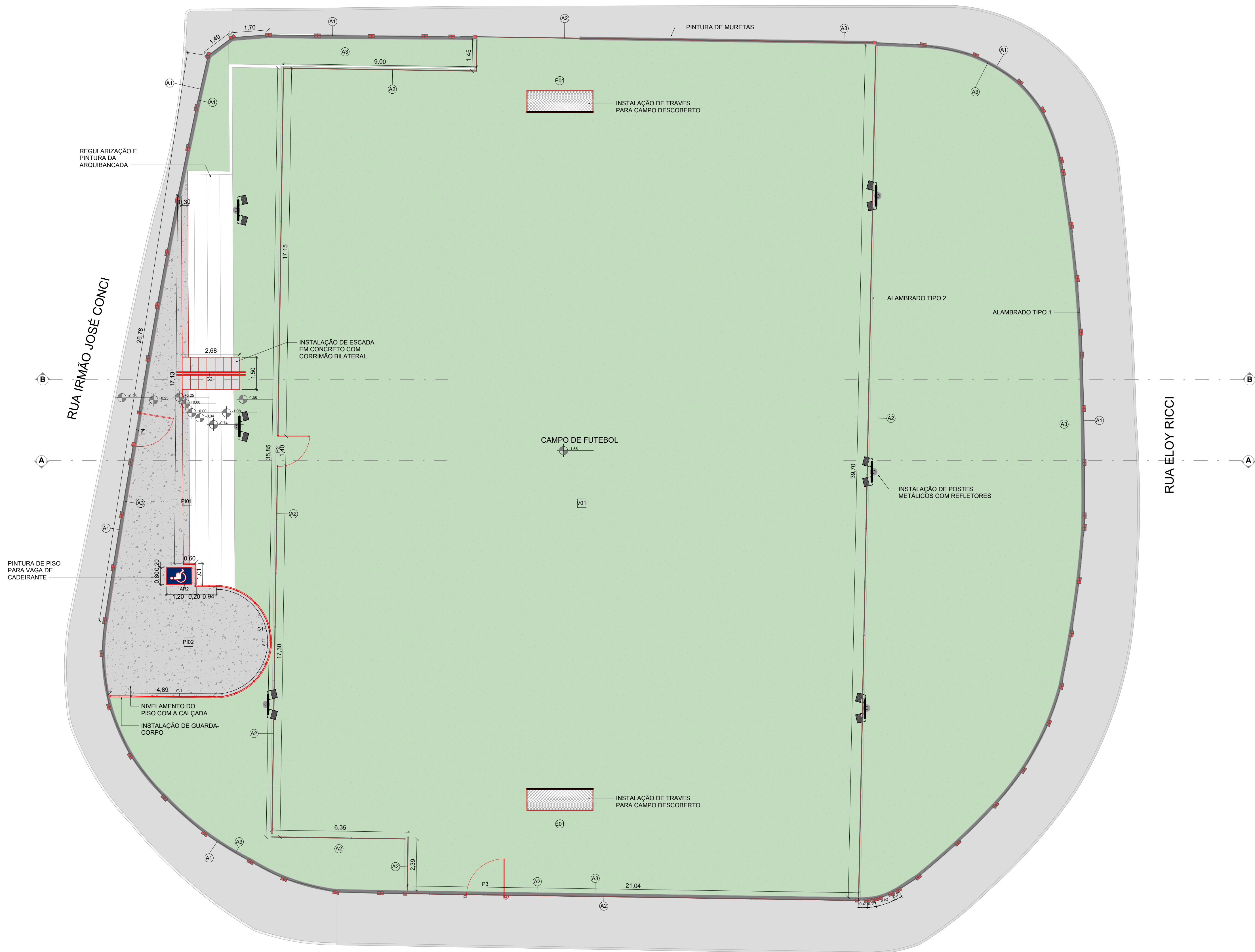

RUA MANOEL ALFREDO RAMOS

ITEM	DESCRIÇÃO	ÁREA (m²)
E01	Escada monolítica de concreto	4,02

ITEM	DESCRIÇÃO	ÁREA (m²)
AR1	Regularização e pintura da arquibancada	66,51
AR2	Pintura para sinalização de vaga de cadeirante	0,96

ITEM	DESCRIÇÃO	ÁREA (m²)
PI01	Piso de concreto	5,47
PI02	Piso de concreto (h= 25 cm)	68,27

ITEM	DESCRIÇÃO	QUANT.
E01	Trave de futebol (quadra descoberta)	2

ITEM	DESCRIÇÃO	ÁREA (m²)
V01	Plantio de grama na área do campo de futebol	1077,00

ITEM	DESCRIÇÃO	ÁREA (m²)
A3	Pintura de mureta	238,87

ITEM	DESCRIÇÃO	ÁREA (m²)
A1	Cerca em arame farpado com mourões de concreto, com ponta inclinada	326,22
A2	Alambrado em tela de aço galvanizado de 2', montantes metálicos retos	497,62

ITEM	DESCRIÇÃO	COMPRIMENTO (m)
G1	Guarda-corpo de aço galvanizado de 1,10m de altura, montantes tubulares de 1.1/2 espaçados de 1,20m, travessa superior de 2, gradil formado por barras chatas em ferro de 32x4,8mm, fixado com chumbador mecânico. AF_04/2019_PS	15,50
G2	Corrimão simples, diâmetro externo = 1. 1/2, em aço galvanizado. AF_04/2019_PS	3,15

ITEM	DESCRIÇÃO	QUANTIDADE	ALTURA (m)	LARGURA (m)
P2	Portão de abrir em grade de aço galvanizado eletrofundida, malha 65 x 132 mm, e pintura eletrostática	1	2,28	1,50
P3	Portão de abrir em grade de aço galvanizado eletrofundida, malha 65 x 132 mm, e pintura eletrostática	1	2,28	1,80
P4	Portão de abrir em grade de aço galvanizado eletrofundida, malha 65 x 132 mm, e pintura eletrostática	1	2,28	1,65

- NOTAS DO PROJETO:**
1. VERIFICAR PROJETOS DE ARQUITETURA E COMPLEMENTARES DE INSTALAÇÕES;
 2. CONFERIR TODAS AS MEDIDAS NO LOCAL;
 3. SEGUIR INSTRUÇÕES DE INSTALAÇÃO / APLICAÇÃO DOS FORNECEDORES

REV.	DESCRIÇÃO	DATA	POR	APROV.
03	REVISÃO DE PROJETO	11/04/2024	FRANCISCO NETTO	
02	REVISÃO DE PROJETO	10/04/2024	JULIA BARBATTI	
01	SUPRIMIR ILUMINAÇÃO DO PROJETO	06/03/2024	JULIA BARBATTI	
00	EMISSÃO INICIAL	30/11/2023	JULIA BARBATTI	

ESTE DOCUMENTO É DE PROPRIEDADE DA PREFEITURA MUNICIPAL E NÃO PODE SER REPRODUZIDO OU USADO PARA QUALQUER FINALIDADE DIFERENTE DAQUELA PARA A QUAL ESTÁ SENDO FORNECIDO

Guilherme dos Reis Gazzola
Prefeito do Município de Itú

Mirela S. França
C.A.U. N.º 146407-8

URBANO

PREFEITURA MUNICIPAL DE ITU

OPERAÇÃO/PROJETO

Revitalização do Campo Bandeirantes - ARQ

ÁREA CONSTRUIDA: 1.667 m²

ENDEREÇO

RUA ELOY RICCI, VILA BANDEIRANTES, ITU/SP

TÍTULO

PROJETO BÁSICO DE ARQUITETURA

RESPONSÁVEL	ARTIST	DESENHO	APROV.
MIRELA S. FRANÇA	14049007	JULIA BARBATTI	

ESCALA

ESCALA INDICADA

02

DATA

11/04/2024

OPERAÇÃO/PROJETO

Revitalização do Campo Bandeirantes - ARQ

03

1 PLANTA BAIXA - TÉRREO

1 : 100

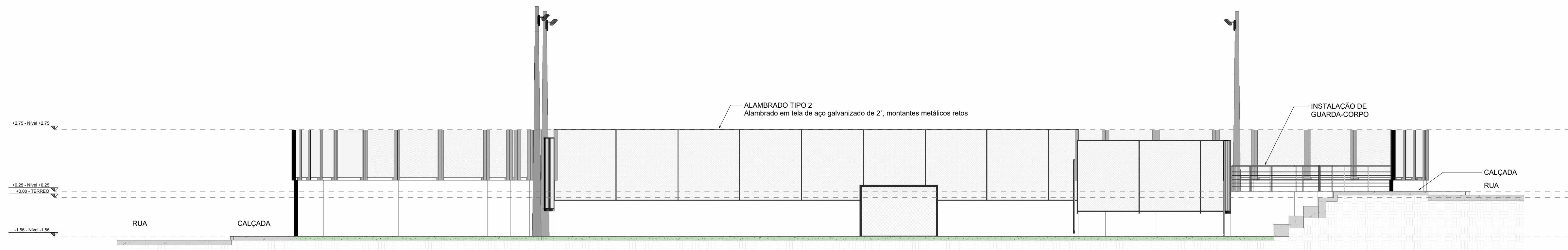

1 CORTE A-A
1 : 100

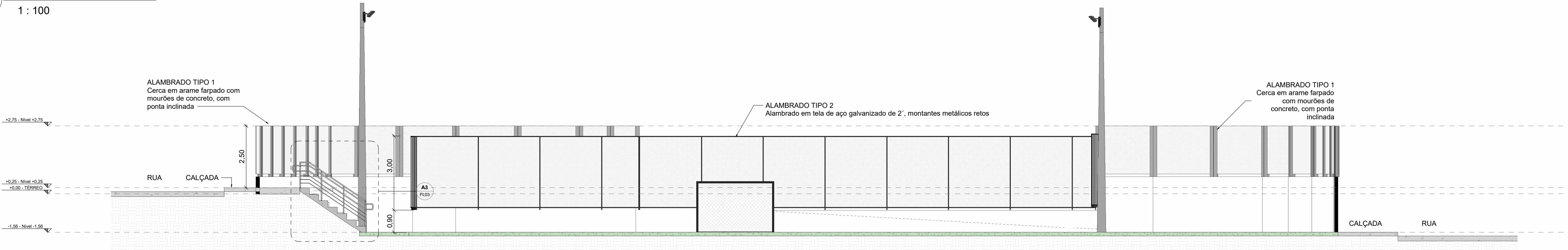

2 CORTE B-B
1 : 100

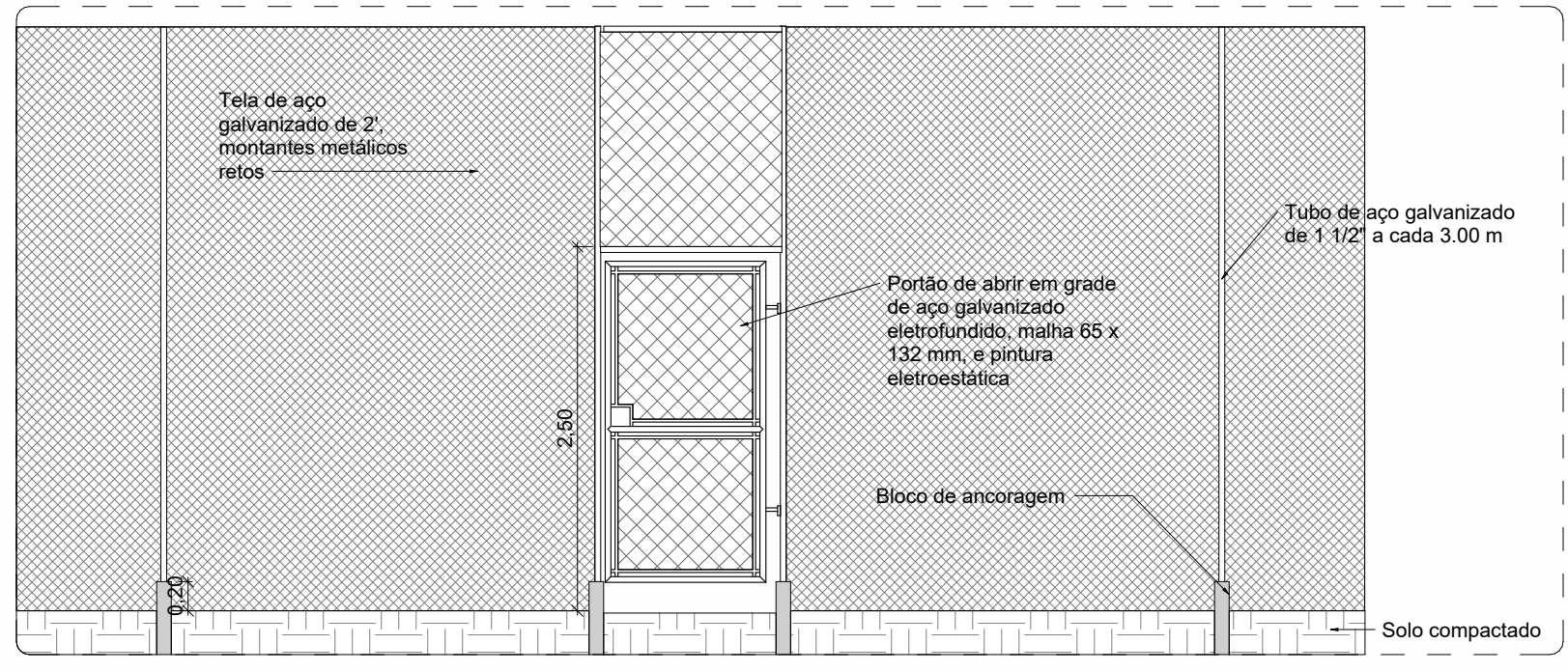

5 DETALHAMENTO DE ALAMBRADO E PORTÃO
1 FOLHA
1 : 50

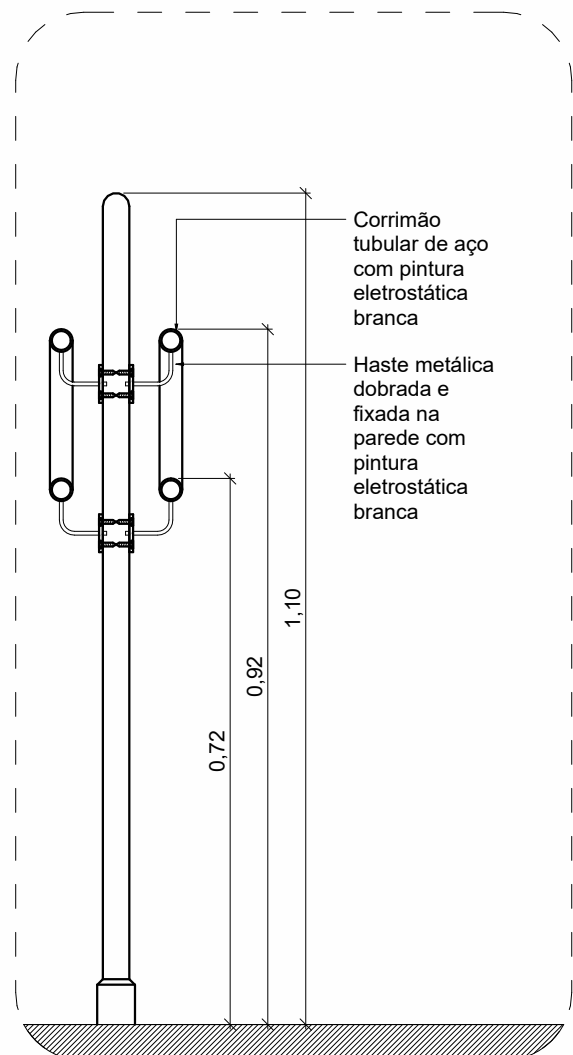

6 DETALHAMENTO - GUARDA-CORPO COM CORRIMÃO
1 : 10

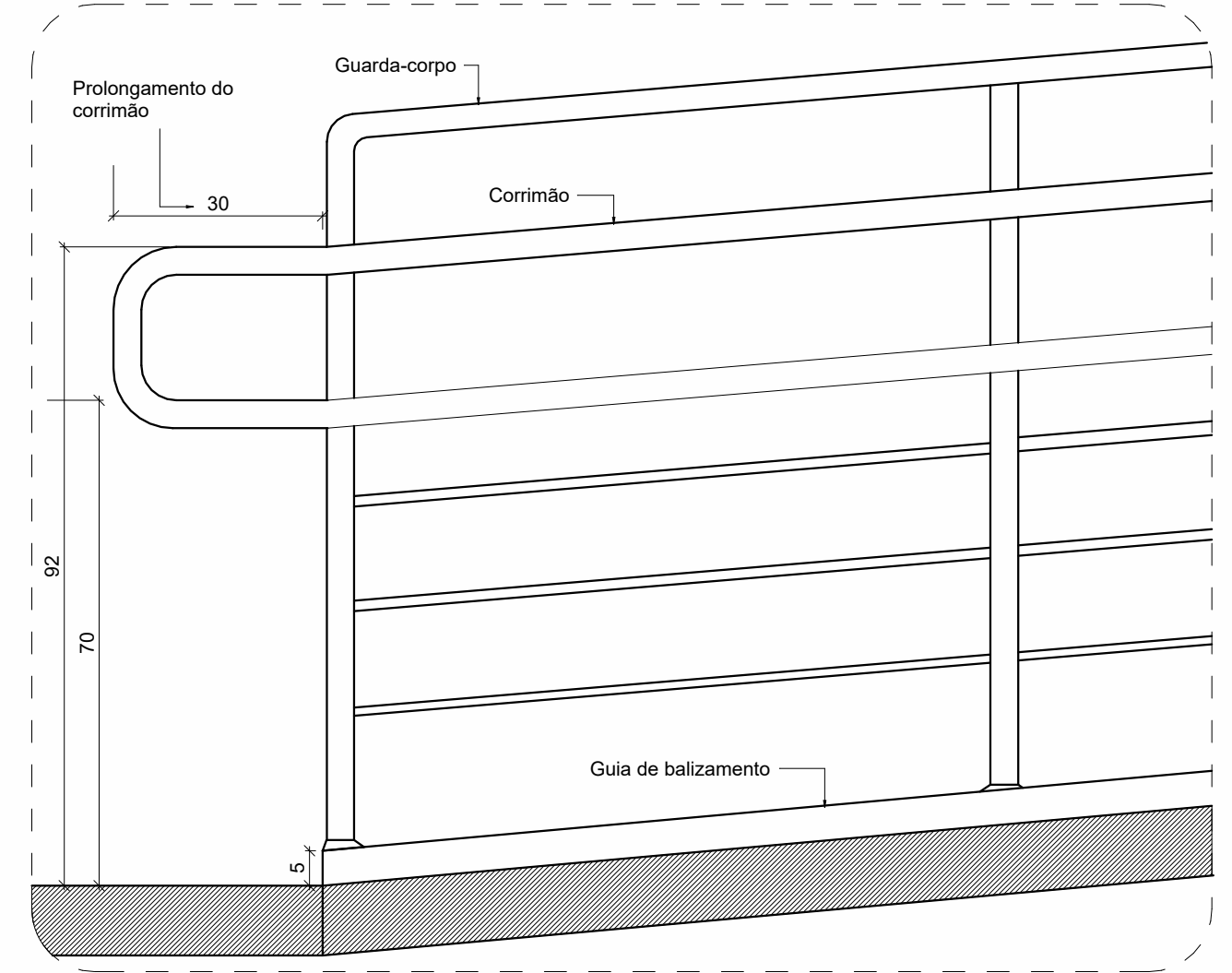

7 DETALHAMENTO - GUARDA-CORPO
1 : 10

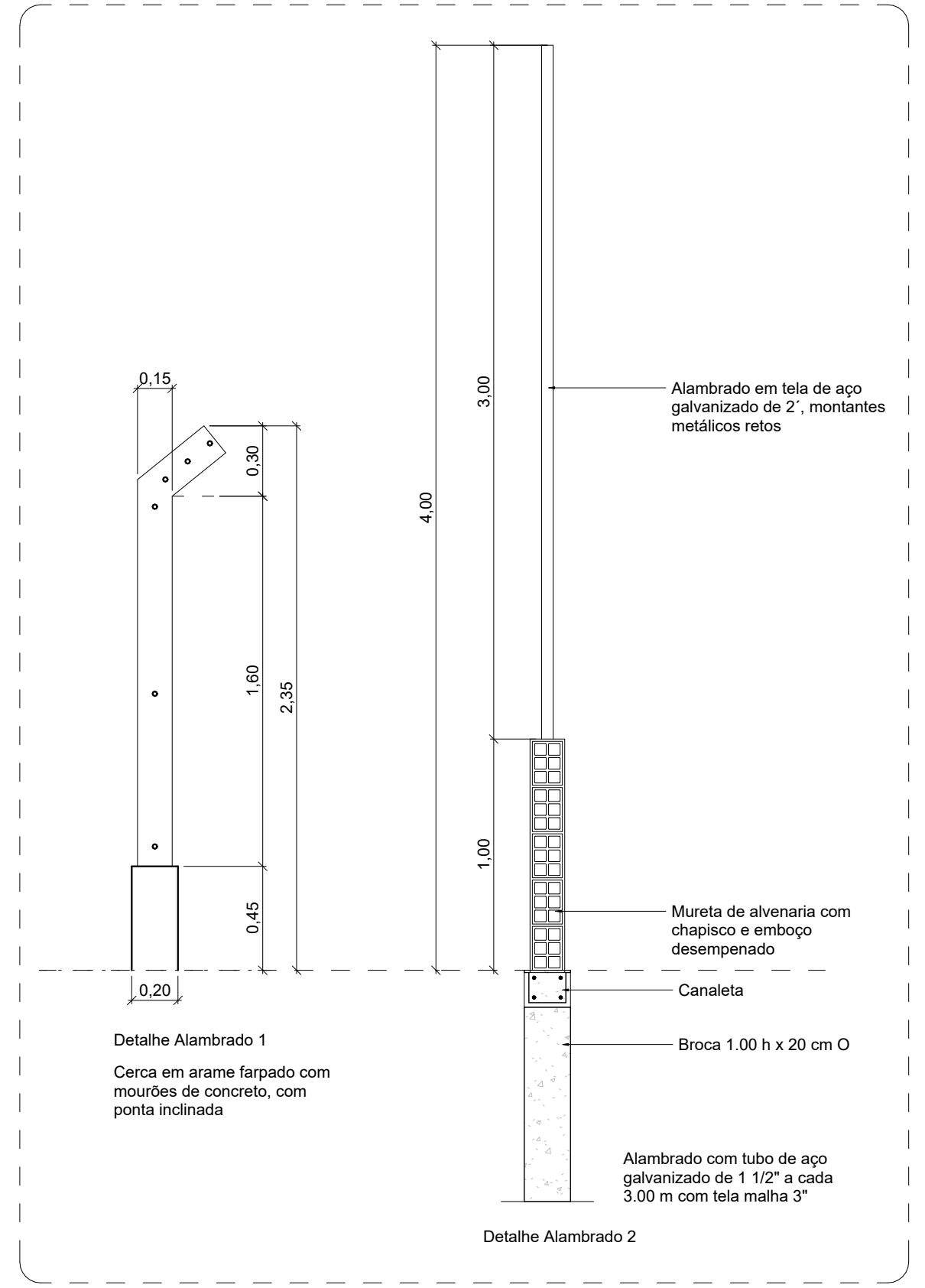
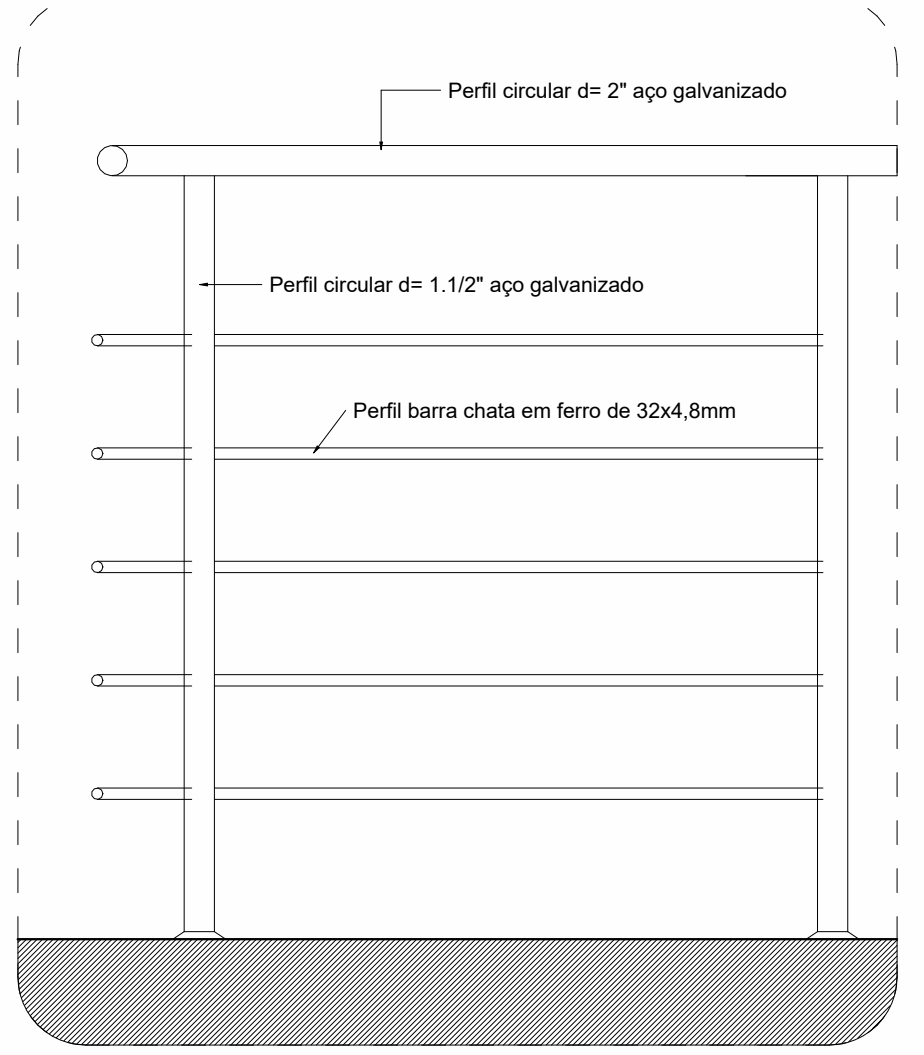

8 DETALHAMENTO - ALAMBRADOS
1 : 25

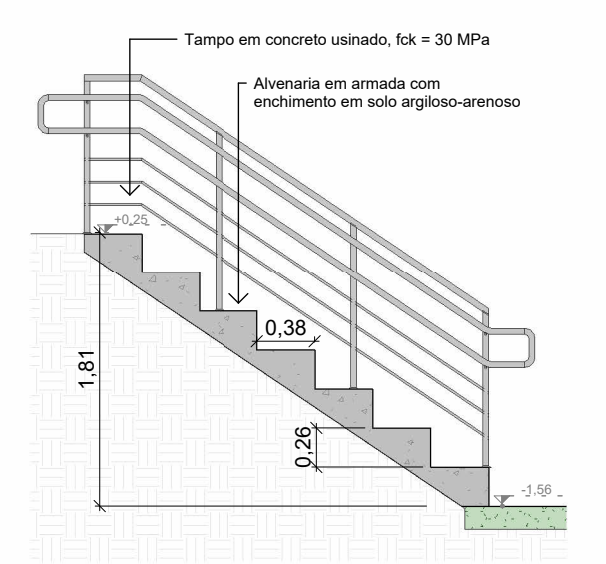

3 DETALHAMENTO ESCADA
1 : 50

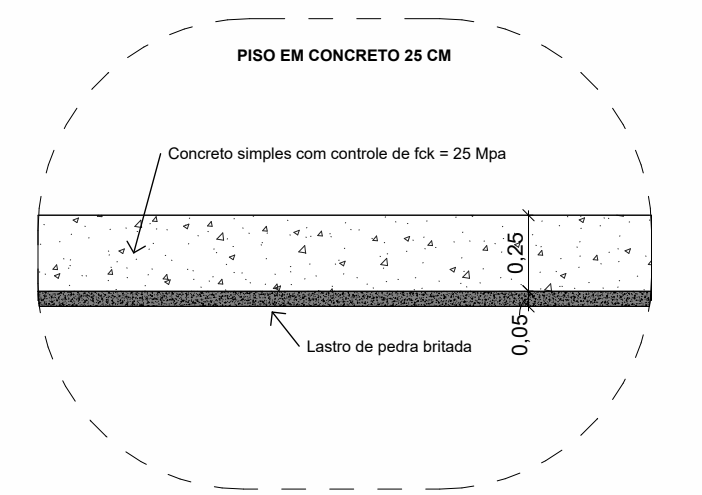

4 DET. PISOS
1 : 25

- NOTAS DO PROJETO:**
1. VERIFICAR PROJETOS DE ARQUITETURA E COMPLEMENTARES DE INSTALAÇÕES;
 2. CONFERIR TODAS AS MEDIDAS NO LOCAL;
 3. SEGUIR INSTRUÇÕES DE INSTALAÇÃO / APLICAÇÃO DOS FORNECEDORES

REV.	DESCRIÇÃO	DATA	POR	APROV.
03	REVISÃO DE PROJETO	11/04/2024	JULIA BARBATTI	FRANCISCO NETTO
02	REVISÃO DE PROJETO	10/04/2024	JULIA BARBATTI	JULIA BARBATTI
01	SUPRIMIR ILUMINAÇÃO DO PROJETO	06/03/2024	JULIA BARBATTI	JULIA BARBATTI
00	EMISSÃO INICIAL	30/11/2023	JULIA BARBATTI	JULIA BARBATTI

ESTE DOCUMENTO É DE PROPRIEDADE DA PREFEITURA MUNICIPAL E NÃO PODE SER REPRODUZIDO OU USADO PARA QUALQUER FINALIDADE DIFERENTE DAQUELA PARA A QUAL ESTÁ SENDO FORNECIDO

Guilherme dos Reis Gazzola
Prefeito do Município de Itu

Mirella S. França
CAL. N.º 148407-8

URBANO		PREFEITURA MUNICIPAL DE ITU		ÁREA COORDENADA	
PROJETO BÁSICO DE ARQUITETURA		RUA ELOY RICCI, VILA BANDEIRANTES, ITU/SP		1.667 m²	
RESPONSÁVEL	ARTISTAS	DESENHO	APROV.		
MIRELLA S. FRANÇA	14049007	JULIA BARBATTI			
ESCALA	N.º DO PPI	VERBO	FOLHA	03	
ESCALA INDICADA					
DATA	PROJETO	REV.			
11/04/2024	Revitalização do Campo Bandeirantes - ARQ			03	